

maimai

警告表示ステッカー貼り付け手順書

本書は、「maimai」の警告表示ステッカーの貼り付け作業方法を示し、解説したものです。製品 / 本キットの所有者、管理者、運営者および本キットを使用して作業に携わる者を対象に作成しています。

作業を始める前に、本書とキャビネット付属の取扱説明書を熟読して、本キットおよび作業の詳細、注意事項を十分に理解してください。

万一、正常な機能が得られない場合、技術者以外の方は内部システムに絶対に手を触れず、キャビネット付属の取扱説明書記載の「お問い合わせ先」まで連絡してください。

本書を読んだあとも、本製品の近くに保管し、いつでも参照できるようにしてください。

1 キット内容

下表の部品が揃っているか確認してください。

■キット番号：XTI-0319-05 [TOP ASSY MAI JPN]

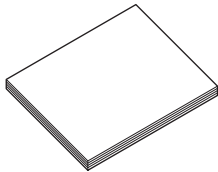
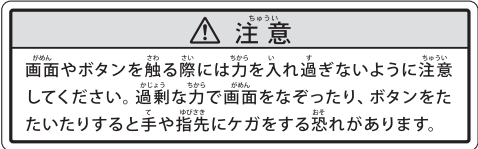
部品名 / 部品番号	説明図 / 用途など	数量
警告表示ステッカー貼り付け手順書 421-13057	 本書	1
警告表示ステッカー 440-CS0391-JP	 画面やボタンを触る際には力を入れ過ぎないように注意してください。過剰な力で画面をなぞったり、ボタンをたいたりすると手や指先にケガをする恐れがあります。	1

2 警告表示ステッカー貼り付け作業

STOP
重要

- 家庭用の中性洗剤を水で薄め、それを柔らかい布に含ませ固く絞ってから汚れを拭き取ってください。界面活性剤を含む洗剤、シンナーやベンジン、アルコール、化学ぞうきんなどはプラスチック部品や表面の仕上げを傷めることがあるので、使用しないでください。
- ブラシやタワシなどの固いもので表面を擦ったり、引っかいたりしないでください。

貼り付ける面の汚れを拭き取り、下図を参照してコイン返却口の下部にキットの警告表示ステッカーを貼り付けます。

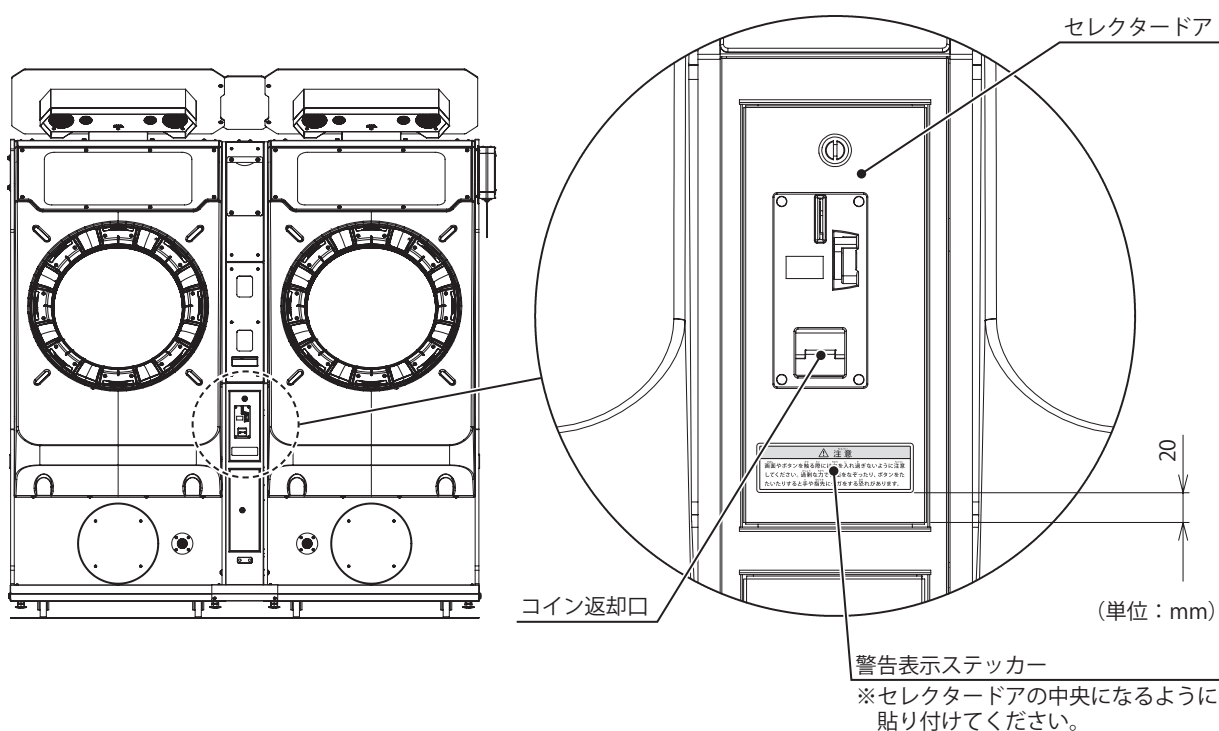

警告表示について

警告表示ステッカーの追加により、取扱説明書の「1章 取り扱い上の注意」の図が変更になります。

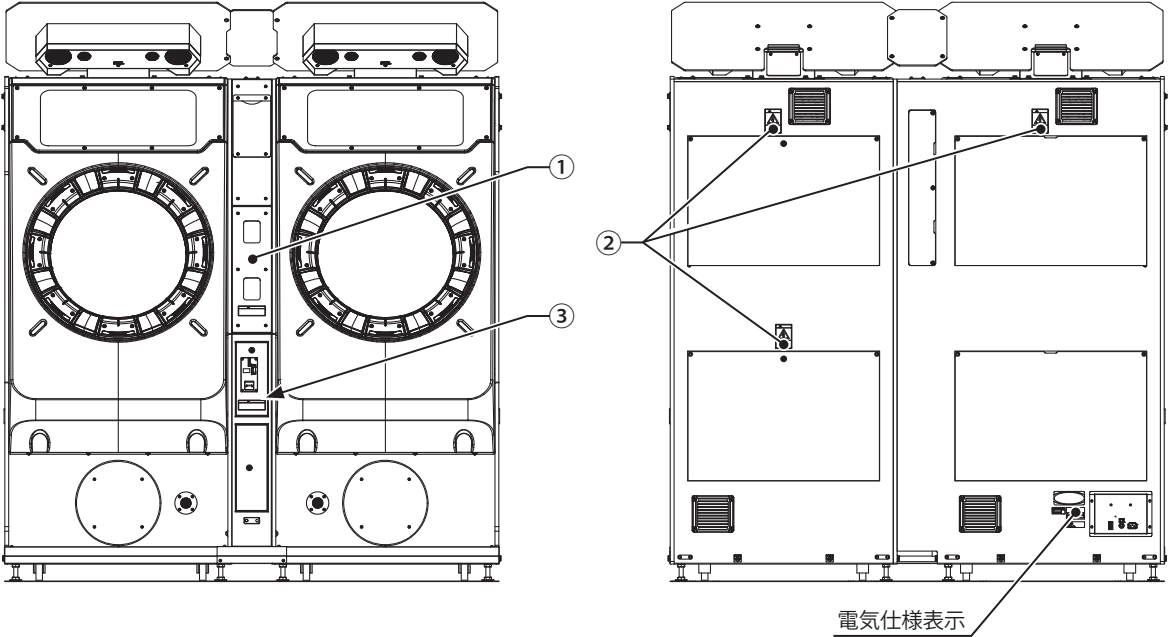

① MAI-1024

② 440-WS0002YJP

③ 440-CS0391-JP

